

⚠ TACレックス用部品は、TACレックスAおよびTACレックスA用部品と互換性・接続性はありません。

## 部 品

### 異種管接続材料NP型 ■型番：T-INP<sup>呼び径</sup>-□

●製品コード：93191-□□□ (φ100のみ93192-100)



異種管との接続のために使用します。(テープ巻き不要)

- ①端面を垂直にまっすぐに切断し、水・泥等を拭き取る。
- ②TACレックスにしっかりネジ込む。
- ③SUSバンドを緩め、異種管を突き当たるまで差し込む。
- ④SUSバンドをドライバー、モンキーレンチ等の工具で締め付ける。

⚠ ご使用直前まで袋を開封しないでください。

⚠ ご使用の前に水膨潤性不織布が水分を含まない様ご注意ください。

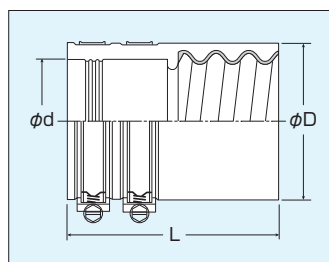
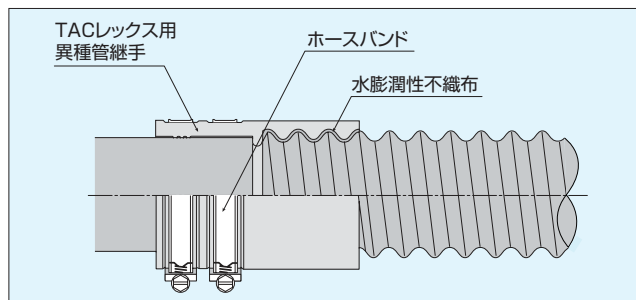

※露出場所にてご使用の際は、ビニールテープを異種管継手全体に巻いてください。

#### <標準寸法>

呼称	NP30- □型	NP40- □型	NP50- □型	NP65- □型	NP80- □型	NP100- □S型
φD (mm)	52.5	66.0	77.5	100.5	117.5	143.5
φd (mm)	P32 ※1を参照ください。					
L (mm)	85	95	105	115	130	200
定価(円/個)	11,910	13,750	14,460	18,420	19,410	29,750

### 異種管接続材料N型 ■型番：T-IN<sup>呼び径</sup>-□

●製品コード：93162-□□□

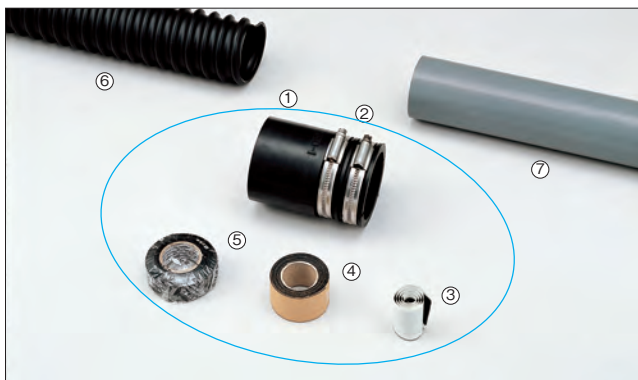

- ①異種管継手 ②ステンレスバンド ③シーリングテープ ④水密保護テープ  
⑤ビニールテープ ⑥TACレックス ⑦異種管(銅管・塩ビ管など)

TACレックスと異種管との接続に用いる接続材料です。異種管側はバンド締め、TACレックス側はテープ巻きとなります。

- ①TACレックス表面の水、泥などをウエスでよく拭き取る。
- ②異種管継手をTACレックス側に止まるまでねじこむ。
- ③ステンレスバンドを少しゆるめてから、異種管をストッパーにつきあたるまで差し込む。
- ④ステンレスバンドをドライバー、モンキーレンチなどの工具で締め付ける。

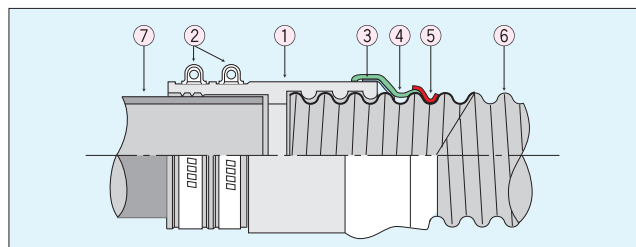

- ⑤異種管継手のTACレックス側にシーリングテープを指で押さえながら、よく密着するように巻く。
- ⑥その上に水密保護テープを伸ばしながらよく密着させ、1/2ラップで1往復巻く。巻く長さは3~4ピッチ分とする。
- ⑦ビニールテープで水密保護テープの巻き終わりを押さえ巻く。

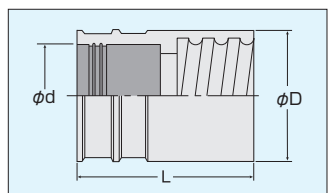

※露出場所にてご使用の際は、ビニールテープを異種管継手全体に巻いてください。

呼称	N 125- □型	N 150- □型
φD (mm)	178.0	211.0
φd (mm)	P32 ※1を参照ください。	
L (mm)	250	270
定価(円/組)	38,810	47,450